



BEDIENUNGSANLEITUNG

SCHNURLOSES WERKZEUG

18V 3 IN 1

RACPV18V3IN1



BUILDER SAS

32, rue Aristide Bergès -ZI 31270 Cugnaux -Frankreich



WICHTIG: Bitte lesen Sie vor dem Gebrauch die

1. ANWENDUNG

Das kabellose Werkzeug 18 V 3 in 1 ist bestimmt für

- 1) Zum Ein- und Ausdrehen von Schrauben und zum Bohren von Löchern in Holz, Metall oder Kunststoff.
- 2) Sägen von Holz, Metall und Kunststoffen
- 3) Trockenschleifen von Holz, Kunststoff, Spachtelmasse und lackierten oder gestrichenen Oberflächen. Dieses Produkt ist nicht zum Schleifen von Untergründen auf Gipsbasis geeignet.

Das Gerät ist nicht für den gewerblichen Einsatz geeignet. Jede andere Verwendung, die nicht ausdrücklich in dieser Anleitung genehmigt ist, kann zu Schäden am Gerät führen und eine ernsthafte Gefahr für den Benutzer darstellen.

Das Gerät ist für die Verwendung durch Erwachsene vorgesehen. Jugendliche über 16 Jahren dürfen das Gerät nur unter Aufsicht benutzen. Der Hersteller haftet nicht für Schäden, die durch nicht bestimmungsgemäßen Gebrauch oder falsche Bedienung entstehen.



WARNUNG! Lesen Sie zu Ihrer eigenen Sicherheit dieses Handbuch und die allgemeinen Sicherheitshinweise sorgfältig durch, bevor Sie das Gerät benutzen. Geben Sie Ihr Elektrowerkzeug nur zusammen mit dieser Anleitung an andere Benutzer weiter.

2. SICHERHEITSHINWEISE

● ALLGEMEINE SICHERHEITSHINWEISE FÜR ELEKTROWERKZEUGE



WARNUNG Lesen Sie alle Sicherheitshinweise, Anweisungen, Abbildungen und Spezifikationen, die diesem Elektrowerkzeug beiliegen. Die *Nichtbeachtung aller unten aufgeführten Anweisungen kann zu einem elektrischen Schlag, Brand und/oder schweren Verletzungen führen.*

Bewahren Sie alle Warnhinweise und Anweisungen zum späteren Nachschlagen auf.

Der Begriff "Elektrowerkzeug" in den Warnhinweisen bezieht sich auf Ihr netzbetriebenes (kabelgebundenes) Elektrowerkzeug oder Ihr batteriebetriebenes (schnurloses) Elektrowerkzeug.

1) Sicherheit im Arbeitsbereich

- a) **Halten Sie den Arbeitsbereich sauber und gut beleuchtet.** *Unaufgeräumte oder dunkle Bereiche laden zu Unfällen ein.*
- b) **Betreiben Sie Elektrowerkzeuge nicht in explosionsgefährdeten Bereichen, z. B. bei Vorhandensein von brennbaren Flüssigkeiten, Gasen oder Staub.** *Elektrowerkzeuge erzeugen Funken, die den Staub oder die Dämpfe entzünden können.*
- c) **Halten Sie Kinder und Unbeteiligte fern, während Sie ein Elektrowerkzeug bedienen.** *Ablenkungen können dazu führen, dass Sie die Kontrolle verlieren.*

2) Elektrische Sicherheit

- a) **Die Stecker von Elektrowerkzeugen müssen zur Steckdose passen. Verändern Sie niemals den Stecker in irgendeiner Weise. Verwenden Sie keine Adapterstecker mit geerdeten Elektrowerkzeugen.** *Unveränderte Stecker und passende Steckdosen verringern das Risiko eines Stromschlags.*
- b) **Vermeiden Sie Körperkontakt mit geerdeten Oberflächen wie Rohren, Heizkörpern, Herden und Kühlschränken.** *Es besteht ein erhöhtes Risiko eines Stromschlags, wenn Ihr Körper geerdet ist.*
- c) **Setzen Sie Elektrowerkzeuge nicht Regen oder Nässe aus. Wenn Wasser in ein Elektrowerkzeug eindringt, erhöht sich das Risiko eines Stromschlags.**
- d) **Missbrauchen Sie das Kabel nicht. Verwenden Sie das Kabel niemals zum Tragen, Ziehen oder Ausstecken des Elektrowerkzeugs. Halten Sie das Kabel von Hitze, Öl, scharfen Kanten oder beweglichen Teilen fern.** *Beschädigte oder verwickelte Kabel erhöhen das Risiko eines Stromschlags.*
- e) **Wenn Sie ein Elektrowerkzeug im Freien betreiben, verwenden Sie ein für den Außeneinsatz geeignetes Verlängerungskabel. Die Verwendung eines für den Außenbereich geeigneten Kabels verringert das Risiko eines Stromschlags.**
- f) **Wenn der Betrieb eines Elektrowerkzeugs in einer feuchten Umgebung unvermeidlich ist, verwenden Sie eine durch einen Fehlerstromschutzschalter (RCD) geschützte Stromversorgung. Die Verwendung eines Fehlerstromschutzschalters verringert das Risiko eines Stromschlags.**

3) Persönliche Sicherheit

- a) **Bleiben Sie wachsam, passen Sie auf, was Sie tun, und benutzen Sie Ihren gesunden Menschenverstand, wenn Sie ein Elektrowerkzeug bedienen. Verwenden Sie ein Elektrowerkzeug nicht, wenn Sie müde sind oder unter dem Einfluss von Drogen, Alkohol oder Medikamenten stehen.** *Ein Moment der Unaufmerksamkeit bei der Bedienung von Elektrowerkzeugen kann zu schweren Verletzungen führen.*
- b) **Persönliche Schutzausrüstung verwenden. Tragen Sie immer einen Augenschutz.** *Schutzausrüstungen wie Staubmaske, rutschfeste Sicherheitsschuhe, Schutzhelm oder Gehörschutz, die unter geeigneten Bedingungen verwendet werden, verringern Verletzungen.*
- c) **Verhindern Sie ein unbeabsichtigtes Starten. Vergewissern Sie sich, dass der Schalter ausgeschaltet ist, bevor Sie das Werkzeug an die Stromquelle und/oder den Akku anschließen, es in die Hand nehmen oder tragen. Das Tragen von Elektrowerkzeugen mit dem Finger auf dem Schalter oder das Einschalten von Elektrowerkzeugen, bei denen der Schalter eingeschaltet ist, lädt zu Unfällen ein.**
- d) **Ziehen Sie vor dem Einschalten des Elektrowerkzeugs alle Einstellschlüssel oder Schlüssel ab.** *Ein Schlüssel, der an einem rotierenden Teil des Elektrowerkzeugs verbleibt, kann zu Verletzungen führen.*
- e) **Greifen Sie nicht zu weit vor. Halten Sie stets einen sicheren Stand und das Gleichgewicht. Dies ermöglicht eine bessere Kontrolle des Elektrowerkzeugs in unerwarteten Situationen.**
- f) **Kleiden Sie sich richtig. Tragen Sie keine weite Kleidung und keinen Schmuck. Halten Sie Ihre Haare und Kleidung von beweglichen Teilen fern. Lose Kleidung, Schmuck oder lange Haare können sich in beweglichen Teilen verfangen.**

g) Wenn Vorrichtungen für den Anschluss von Staubabsaug- und -sammelanlagen vorhanden sind, stellen Sie sicher, dass diese angeschlossen und ordnungsgemäß verwendet werden. Die Verwendung einer Staubabsaugung kann staubbedingte Gefahren verringern.

h) Lassen Sie nicht zu, dass die durch häufigen Gebrauch von Werkzeugen gewonnene Vertrautheit dazu führt, dass Sie selbstgefällig werden und die Grundsätze der Werkzeugsicherheit ignorieren. Eine unvorsichtige Handlung kann im Bruchteil einer Sekunde zu schweren Verletzungen führen.

4) Einsatz und Pflege von Elektrowerkzeugen

a) **Setzen Sie das Elektrowerkzeug nicht mit Gewalt ein. Verwenden Sie das richtige Elektrowerkzeug für Ihre Anwendung.** *Das richtige Elektrowerkzeug erledigt die Arbeit besser und sicherer mit der Geschwindigkeit, für die es entwickelt wurde.*

b) **Benutzen Sie das Elektrowerkzeug nicht, wenn es sich mit dem Schalter nicht ein- und ausschalten lässt.** *Jedes Elektrowerkzeug, das sich nicht mit dem Schalter steuern lässt, ist gefährlich und muss repariert werden.*

c) **Ziehen Sie den Stecker von der Stromquelle ab und/oder entfernen Sie den Akku, falls er abnehmbar ist, aus dem Elektrowerkzeug, bevor Sie Einstellungen vornehmen, Zubehörteile wechseln oder das Elektrowerkzeug lagern.** *Solche vorbeugenden Sicherheitsmaßnahmen verringern das Risiko einer unbeabsichtigten Inbetriebnahme des Elektrowerkzeugs.*

d) **Bewahren Sie ungenutzte Elektrowerkzeuge außerhalb der Reichweite von Kindern auf und erlauben Sie Personen, die mit dem Elektrowerkzeug oder dieser Anleitung nicht vertraut sind, nicht, das Elektrowerkzeug zu bedienen.**

Elektrowerkzeuge sind in den Händen von ungeschulten Benutzern gefährlich.

e) **Pflegen Sie Elektrowerkzeuge und Zubehör. Prüfen Sie, ob bewegliche Teile falsch ausgerichtet sind oder klemmen, ob Teile gebrochen sind und ob andere Bedingungen vorliegen, die den Betrieb des Elektrowerkzeugs beeinträchtigen könnten. Wenn es beschädigt ist, lassen Sie es vor der Verwendung reparieren.** *Viele Unfälle werden durch schlecht gewartete Elektrowerkzeuge verursacht.*

f) **Halten Sie die Schneidwerkzeuge scharf und sauber.** *Ordnungsgemäß gewartete Schneidwerkzeuge mit scharfen Schneidkanten verklemmen sich seltener und sind leichter zu kontrollieren.*

g) **Verwenden Sie das Elektrowerkzeug, das Zubehör und die Bits usw. gemäß dieser Anleitung und unter Berücksichtigung der Arbeitsbedingungen und der auszuführenden Arbeiten. Die Verwendung des Elektrowerkzeugs für andere als die vorgesehenen Arbeiten kann zu einer gefährlichen Situation führen.**

h) **Halten Sie Griffe und Greifflächen trocken, sauber und frei von Öl und Fett.** *Rutschige Griffe und Griffflächen ermöglichen keine sichere Handhabung und Kontrolle des Werkzeugs in unerwarteten Situationen.*

5) Verwendung und Pflege von Akkuwerkzeugen

a) **Laden Sie nur mit dem vom Hersteller angegebenen Ladegerät auf.** *Ein Ladegerät, das für einen Akkutyp geeignet ist, kann bei Verwendung mit einem anderen Akkutyp eine Brandgefahr darstellen.*

b) **Verwenden Sie Elektrowerkzeuge nur mit den speziell dafür vorgesehenen Akkupacks.** *Die Verwendung anderer Akkus kann zu Verletzungs- und Brandgefahr führen.*

c) **Wenn der Akku nicht benutzt wird, halten Sie ihn von anderen Metallgegenständen wie Büroklammern, Münzen, Schlüsseln, Nägeln, Schrauben oder anderen kleinen Metallgegenständen fern, die eine Verbindung von einem Anschluss zum anderen herstellen können.** *Das Kurzschließen*

der Batteriepole kann zu Verbrennungen oder einem Brand führen.

d) Unter ungünstigen Bedingungen kann Flüssigkeit aus dem Akku austreten; vermeiden Sie den Kontakt. Bei versehentlichem Kontakt mit Wasser spülen. Wenn die Flüssigkeit in die Augen gelangt, suchen Sie zusätzlich ärztliche Hilfe auf. Flüssigkeit, die aus der Batterie austritt, kann Reizungen oder Verbrennungen verursachen.

e) Verwenden Sie keine beschädigten oder modifizierten Akkus oder Werkzeuge. Beschädigte oder modifizierte Akkus können ein unvorhersehbares Verhalten zeigen, was zu Feuer, Explosion oder Verletzungsgefahr führen kann.

f) **Setzen Sie den Akku oder das Werkzeug keinem Feuer oder übermäßigen Temperaturen aus.** Bei Feuer oder Temperaturen über 130 °C besteht Explosionsgefahr.

g) **Befolgen Sie alle Ladeanweisungen und laden Sie den Akku oder das Werkzeug nicht außerhalb des in den Anweisungen angegebenen Temperaturbereichs.** Unsachgemäßes Laden oder Laden bei Temperaturen außerhalb des angegebenen Bereichs kann den Akku beschädigen und die Brandgefahr erhöhen.

6) Dienst

a) **Lassen Sie Ihr Elektrowerkzeug von einem qualifizierten Reparaturmann reparieren, der nur identische Ersatzteile verwendet.**

Dadurch wird die Sicherheit des Elektrowerkzeugs gewährleistet.

b) **Warten Sie niemals beschädigte Akkupacks. Die Wartung von Akkupacks sollte nur vom Hersteller oder von autorisierten Dienstleistern durchgeführt werden.**

● SICHERHEITSHINWEISE FÜR BATTERIEN UND LADEGERÄT

Batterien

- Versuchen Sie niemals, sie zu öffnen, egal aus welchem Grund.
- Lagern Sie es nicht an Orten, an denen die Temperatur 40°C (104°F) übersteigen kann.
- Laden Sie nur bei Umgebungstemperaturen zwischen 4°C und 40°C (39,2°F und 104°F).
- Verwenden Sie zum Aufladen nur das mit dem Gerät gelieferte Ladegerät.
- Lagern Sie Ihre Batterien an einem kühlen, trockenen Ort (5°C-20°C/41°F-68°F). Lagern Sie die Batterien niemals in entladem Zustand.
- Für Li-Ionen-Batterien ist es besser, sie regelmäßig zu entladen und aufzuladen (mindestens 4 Mal pro Jahr). Die ideale Ladung für eine langfristige Lagerung Ihres Lithium-Ionen-Akkus liegt bei 40 % der Kapazität.
- Beachten Sie bei der Entsorgung von Batterien die Hinweise im Abschnitt "Umweltschutz".
- Verursachen Sie keine Kurzschlüsse. Wenn der Pluspol (+) und der Minuspol (-) direkt oder durch versehentliche Berührung mit metallischen Gegenständen verbunden werden, wird die Batterie kurzgeschlossen und es fließt ein starker Strom, der zu einer Hitzeentwicklung führt, die zu einem Bruch des Gehäuses oder einem Brand führen kann.
- Nicht erhitzen. Wenn Batterien auf über 100°C (212°F) erhitzt werden, können die versiegelnden und isolierenden Separatoren und andere Polymerkomponenten beschädigt werden, was zu einem Auslaufen des Elektrolyts und/oder zu einem internen Kurzschluss führen kann, was wiederum eine Hitzeentwicklung zur Folge hat, die einen Bruch oder eine Beschädigung der Batterie verursacht. Werfen Sie die Batterien außerdem nicht ins Feuer, da dies zu Explosionen und/oder starken Verbrennungen führen kann.
- Unter extremen Bedingungen kann es zu einem Auslaufen der Batterie kommen. Wenn Sie Flüssigkeit auf der Batterie bemerken, gehen Sie wie folgt vor:
 - ✓ Wischen Sie die Flüssigkeit vorsichtig mit einem Tuch ab. Vermeiden Sie Hautkontakt.
 - ✓ Bei Haut- oder Augenkontakt sind die nachstehenden Anweisungen zu befolgen:

- Sofort mit Wasser abspülen. Mit einer milden Säure wie Zitronensaft oder Essig neutralisieren.
- Bei Augenkontakt mindestens 10 Minuten lang ausgiebig mit klarem Wasser spülen. Einen Arzt konsultieren.



**Brandgefahr! Vermeiden Sie einen Kurzschluss der Kontakte eines gelösten Akkus.
Verbrennen Sie die Batterie nicht.**

Ladegerät

- . Verwenden Sie zum Laden des Akkus nur das mitgelieferte Ladegerät.
- . Versuchen Sie niemals, nicht wiederaufladbare Batterien zu laden.
- . Lassen Sie defekte Kabel sofort austauschen.
- . Nicht mit Wasser in Berührung bringen.
- . Öffnen Sie das Ladegerät nicht.
- . Testen Sie das Ladegerät nicht.
- . Das Ladegerät ist nur für den Gebrauch in Innenräumen bestimmt.
- . Dieses Ladegerät kann von Kindern ab 8 Jahren und Personen mit eingeschränkten körperlichen, sensorischen oder geistigen Fähigkeiten oder mangelnder Erfahrung und Kenntnis benutzt werden, wenn sie beaufsichtigt oder in den sicheren Gebrauch des Geräts eingewiesen wurden und die damit verbundenen Gefahren verstehen.
- . Kinder dürfen nicht mit dem Gerät spielen. Die Reinigung und Wartung durch den Benutzer darf nicht von Kindern ohne Aufsicht durchgeführt werden.
- . Wenn das Netzkabel beschädigt ist, muss es durch

den Hersteller, seinen Kundendienst oder ähnlich qualifizierte Personen ersetzt werden, um eine Gefährdung zu vermeiden.

VORSICHT: Laden Sie keine nicht wiederaufladbaren Batterien auf.

● ZUSÄTZLICHE SICHERHEITSHINWEISE



Achtung! Beim Sägen oder Schleifen können gefährliche Stäube entstehen (z. B. von Materialien mit bleihaltigen Farben, asbesthaltigen Materialien, Metallen oder einigen Holzarten), die eine Gefahr für den Bediener oder Personen in der Umgebung darstellen können. Sorgen Sie dafür, dass der Arbeitsplatz gut belüftet ist.

Tragen Sie immer eine Schutzbrille, Schutzhandschuhe und einen Atemschutz. Bringen Sie eine Staubabsauganlage an.

Sicherheitshinweise für Säbelsägen

Halten Sie das Elektrowerkzeug an den isolierten Griffflächen, wenn Sie einen Arbeitsgang durchführen, bei dem das Schneidwerkzeug verborgene Leitungen berühren kann. Wenn das Schneidezubehör eine stromführende Leitung berührt, können freiliegende Metallteile des Elektrowerkzeugs unter Spannung stehen und der Bediener kann einen elektrischen Schlag erleiden.

Verwenden Sie Klemmen oder eine andere praktische Methode, um das Werkstück auf einer stabilen Plattform zu befestigen und zu stützen.

Wenn Sie das Werkstück mit der Hand oder gegen den Körper halten, wird es instabil und kann zum Verlust der Kontrolle führen.

BESONDERE SICHERHEITSHINWEISE FÜR DAS SCHNURLOSE KOMBIGERÄT

- **Halten Sie das Elektrowerkzeug an den isolierten Griffflächen fest, wenn Sie Arbeiten ausführen, bei denen das Schneidwerkzeug oder die Schraube mit versteckten Kabeln in Berührung kommen kann. Der Kontakt mit einer spannungsführenden Leitung kann auch zu einer Aufladung der Metallteile des Geräts und damit zu einem Stromschlag führen.**
- **Verwenden Sie geeignete Detektoren, um verborgene Versorgungsleitungen aufzuspüren, oder fragen Sie das örtliche Versorgungsunternehmen. Der Kontakt mit elektrischen Leitungen kann zu Stromschlag und Feuer führen, der Kontakt mit einer Gasleitung kann zu einer Explosion führen. Die Beschädigung einer Wasserleitung kann zu Sachschäden und Stromschlägen führen.**
- **Sichern Sie das Werkstück. Ein Werkstück, das mit Spannmitteln oder einem Schraubstock gehalten wird, ist sicherer als mit der Hand.**
- **Seien Sie sehr vorsichtig im Umgang mit Werkzeugen wie Sägen, Schabemessern und Bohrern. Diese sind scharf und stellen eine Verletzungsgefahr dar.**
- **Tragen Sie beim Wechseln von Aufsätzen Schutzhandschuhe. So können Sie Verletzungen vermeiden, wenn sich der Geräteaufsatz nach dem Gebrauch erhitzt hat.**

BESONDERE SICHERHEITSHINWEISE BEIM SÄGEN

- **Halten Sie die Hände vom Sägebereich fern. Greifen Sie nicht unter das Werkstück.** *Stellen Sie sich beim Arbeiten immer seitlich von der Säge auf. Bei Kontakt mit dem Sägeblatt besteht Verletzungsgefahr.*

- **Nur bei eingeschaltetem Elektrowerkzeug darf das Sägeblatt gegen das Werkstück bewegt werden.** *Es besteht die Gefahr des Rückschlags, wenn sich der Werkzeugeinsatz im Werkstück verklemmt.*
- **Achten Sie darauf, dass die Fußplatte während des Sägens sicher am Werkstück anliegt.** Das Sägeblatt kann kippen und zu einem Verlust der Kontrolle über das Elektrowerkzeug führen.
- **Schalten Sie das Elektrowerkzeug nach Beendigung der Arbeit aus und ziehen Sie das Sägeblatt erst dann aus dem Schnitt, wenn es zum Stillstand gekommen ist.** *Auf diese Weise vermeiden Sie einen Rückschlag und können das Elektrowerkzeug sicher abstellen.*
- **Verwenden Sie nur unbeschädigte Sägeblätter in einwandfreiem Zustand.** *Verbogene oder stumpfe Blätter können brechen, den Schnitt beeinträchtigen oder einen Rückschlag verursachen.*
- **Bremsen Sie das Sägeblatt nicht ab, wenn Sie seitlichen Druck ausüben.** *Das Sägeblatt kann beschädigt werden, brechen oder das Gerät durch einen Rückschlag ausschalten.*
- **Ziehen Sie das Material fest an. Stützen Sie das Werkstück nicht mit der Hand oder dem Fuß ab.** *Berühren Sie keine Gegenstände oder den Boden, während die Säge läuft.*
- **Es besteht die Gefahr des Rückschlags. Halten Sie das Elektrowerkzeug während der Arbeit mit beiden Händen fest und sorgen Sie für einen sicheren Stand.** *Das Elektrowerkzeug wird mit beiden Händen sicherer geführt.*
- **Warten Sie, bis das Elektrowerkzeug zum Stillstand gekommen ist, bevor Sie es absetzen.** *Der Werkzeugeinsatz kann kippen und zum Verlust der Kontrolle über das Elektrowerkzeug führen.*
- **Schalten Sie das Gerät sofort aus, wenn das Sägeblatt klemmt.** *Breiten Sie den Sägeschnitt aus und ziehen Sie das Sägeblatt vorsichtig heraus. Dies kann zum Verlust der Kontrolle über das Elektrowerkzeug führen.*

BESONDERE SICHERHEITSHINWEISE BEIM SCHLEIFEN UND SCHABEN

- **Verwenden Sie das Elektrowerkzeug nur zum Trockenschleifen.** **Kratzen Sie keine feuchten Materialien ab.** *Das Eindringen von Wasser in das Elektrowerkzeug erhöht das Risiko eines Stromschlags.*
- **Vermeiden Sie eine Überhitzung des zu schleifenden Objekts und des Schleifgeräts selbst.** *Mögliche Brandgefahr.*
- **Das Werkstück wird beim Schleifen heiß. Berühren Sie die bearbeitete Stelle nicht, sondern lassen Sie sie abkühlen.** *Es besteht die Gefahr von Verbrennungen. Verwenden Sie keine Kühlmittel oder ähnliches.*
- **Entleeren Sie den Staubbehälter immer vor Arbeitspausen.** *Schleifstaub im Staubsack, Mikrofilter, Papiersack (oder im Filtersack bzw. Filter der Absauganlage) kann sich unter ungünstigen Bedingungen, wie z. B. liegende Funken beim Schleifen von Metallen, selbst entzünden. Besondere*

Gefahren entstehen, wenn der Schleifstaub mit Farbe, Polyurethanresten oder anderen chemischen Stoffen vermischt ist, oder wenn der geschliffene Gegenstand nach längerer Arbeitszeit heiß ist.













RESIDUELLE RISIKEN

Auch bei sachgemäßer Bedienung und Handhabung dieses Elektrowerkzeugs verbleiben einige Restrisiken. Aufgrund seiner

Dieses Elektrowerkzeug kann aufgrund seiner Konstruktion und Bauweise die folgenden Gefahren bergen:

- a) Lungenschäden, wenn kein geeigneter Atemschutz getragen wird;
- b) Schnitte
- c) Gehörschäden bei Arbeiten ohne Gehörschutz.
- d) Augenschäden, wenn kein geeigneter Augenschutz getragen wird.
- e) Gesundheitsschäden durch Schwingen der Hände und Arme bei längerem Betrieb des Geräts oder wenn das Gerät nicht richtig gehalten oder gewartet wird.

Symbole

	Entspricht den einschlägigen Sicherheitsnormen
	Um die Verletzungsgefahr zu verringern, muss der Benutzer dieses Handbuch vor der Verwendung des Produkts lesen und verstehen.
	Tragen Sie einen Augenschutz.
	Tragen Sie bei Staub einen Mundschutz.
	Tragen Sie einen Gehörschutz. Lärmbelastung kann zu Hörverlust führen.
	Entsorgen Sie alte Geräte nicht mit dem Hausmüll
	Klasse II, doppelte Isolierung (nur für Ladegerät)
	Ne pas exposer le chargeur ni la batterie à l'eau.
	Verbrennen Sie den Akku oder das Ladegerät nicht.
	Umgebungstemperatur von max. 40 °C (nur für die Batterie)
	Verwenden Sie den Akku und das Ladegerät nur für den Innenbereich.
	Recycling

3. IHR PRODUKT

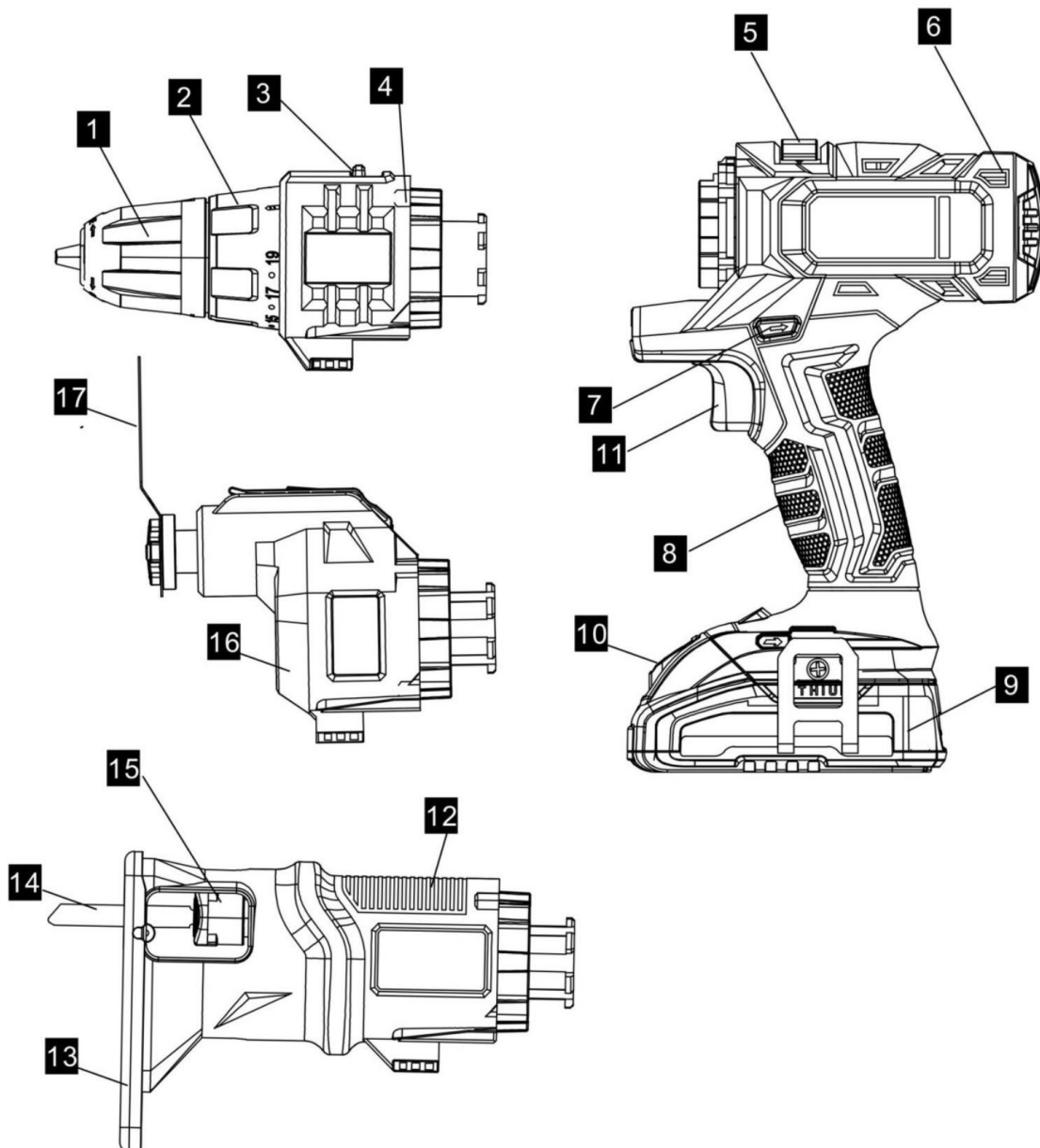

1 Schlüsselloses Spannfutter

2 Drehmoment-Einstellring

3 Gangwahlschalter

4 Bohreraufsatz

5 Entriegelungshebel für Geräteaufsatz

6 Motoreinheit

7 Richtungsschalter

8 Handgriff

9 Wiederaufladbare Batterie

10 Entriegelungstaste für Batterie

11 Ein/Aus-Schalter

12 Stichsägeaufsatz

13 Fußplatte

14 Sägeblatt

15 Hebel zum Entriegeln des Sägeblatts

16 Multischleifer-Aufsatz

17 Rostfreier Abstreifer

4. LISTE DES PAKETINHALTS

- Entfernen Sie alle Verpackungsmaterialien.
- Entfernen Sie die restliche Verpackung und die Beipackzettel (falls vorhanden).
- Überprüfen Sie, ob der Inhalt der Verpackung vollständig ist.
- Überprüfen Sie das Gerät, das Netzkabel, den Netzstecker des Ladegeräts und alle Zubehörteile auf Transportschäden.
- Bewahren Sie das Verpackungsmaterial so weit wie möglich bis zum Ende der Garantiezeit auf. Bringen Sie es dann zu Ihrem örtlichen Entsorgungssystem.



WARNUNG! Verpackungsmaterialien sind kein Spielzeug! Kinder dürfen nicht mit Plastiktüten spielen! Es besteht die Gefahr des Erstickens!

Zubehör:

- 10 Schraubspitzen (PH1, PH2, PH3, PZ1, PZ2, Torx 10, 20, SL4, SL5, SL7)
- Zubehör für Stichsäge: 1 Stück 10mm Holzklinge, 1 Stück 10mm Metallklinge
- Zubehör für Multitool: 1pc rostfreie Schaber; 1pc rostfreie Klinge; 1pc Schleifkissen 3pcs Schleifpapier für Holz und Metall
- Mit 1 Akku 2Ah + 1,5A Schnellladegerät

Hinweis: Sollten Teile fehlen oder beschädigt sein, wenden Sie sich bitte an Ihren Händler.

5. TECHNISCHE DATEN

Nennspannung (Gleichstrom)	18V d.c.
Leerlaufdrehzahl des Motors	21000/min
Funktion Bohren	Geschwindigkeit ohne Last: 0-350/0-1400min ⁻¹ 22+1 Einstellungen, 30 N.m Drehmoment, 13mm Doppelhülse Schnitttiefe: Holz: 25mm, Metall:10mm
	Schalldruckpegel (LpA) 79,8dB(A), K=5dB(A) Schalleistungspegel (LWA) 90,8 dB(A),K=5dB(A)
	Vibration (ah) 0,983 m/s ² , K=1,5 m/s ²
Funktion der Stichsäge	Geschwindigkeit ohne Last: 0-2600/min, Hub:18mm, Schnitttiefe:15cm in Metall, 60mm in Holz

	Schalldruckpegel (LpA) 86,9 dB(A) K= 3 dB(A) Schalleistungspegel (LWA)..... 97,9 dB(A) K=3 dB(A) Vibration: Modus "Schneiden von Platten": ah, B=2.665m/s ² , K=1.5m/s ² ; Modus "Schneiden von Blechen": ah, M= 3.026m/s ² , K=1.5 m/s ² .
Multi-Tool-Funktion	Oszillation:0-21000/min. Winkel 3 Grad
	Schalldruckpegel (LpA) 92,5 dB(A),K=3 dB(A)
	Schalleistungspegel (LWA)..... 103,5dB(A),K=3 dB(A)
	Schwingungen (ah) 4,074m/s ² , K=1,5 m/s ²
Akku-Typ	18V d.c. 2Ah Lithium-Ionen
Typ des Ladegeräts	Eingang 110-240V~ 50/60Hz,0.8A Ausgang 21,6V d.c., 1500mA
Aufladezeit	1,5 Stunden

Informationen

- Der angegebene Schwingungsgesamtwert wurde nach einer genormten Prüfmethode gemessen und kann zum Vergleich eines Werkzeugs mit einem anderen verwendet werden;
- Der angegebene Gesamtvibrationswert kann auch für eine vorläufige Bewertung der Exposition verwendet werden.

Warnung

- dass die Schwingungsemission bei der tatsächlichen Verwendung des Elektrowerkzeugs je nach der Art der Verwendung des Werkzeugs vom angegebenen Gesamtwert abweichen kann; und
- der Notwendigkeit, Sicherheitsmaßnahmen zum Schutz des Bedieners festzulegen, die auf einer Abschätzung der Exposition unter den tatsächlichen Einsatzbedingungen beruhen (unter Berücksichtigung aller Teile des Betriebszyklus, wie z. B. der Zeiten, in denen das Werkzeug ausgeschaltet ist und in denen es im Leerlauf läuft, zusätzlich zur Auslösezeit).

Tragen Sie einen Gehörschutz.

6. BETRIEB

5.1 Aufladen des Akkupacks

WICHTIG: Der Akku ist ab Werk nicht vollständig geladen. Lesen Sie alle Sicherheitshinweise sorgfältig durch, bevor Sie versuchen, sie aufzuladen.

1) Stellen Sie sicher, dass das von Ihnen verwendete Ladegerät für den Akku geeignet ist.

2) Stecken Sie das Ladegerät in eine 110-240V~, 50/60Hz Steckdose. Die Kontrollleuchte (3) leuchtet grün, um anzuzeigen, dass das Gerät an das Stromnetz angeschlossen ist.

- 3) Stecken Sie das Ende des Ladegeräts (1) in den Schlitz des Akkus (2). Stellen Sie sicher, dass der Kontakt mit dem Ladegerät korrekt ist.
- 4) Während des Ladevorgangs leuchtet die Kontrollleuchte (3) rot auf.
- 5) Wenn der Akku vollständig aufgeladen ist, leuchtet die Kontrollleuchte (3) grün auf.

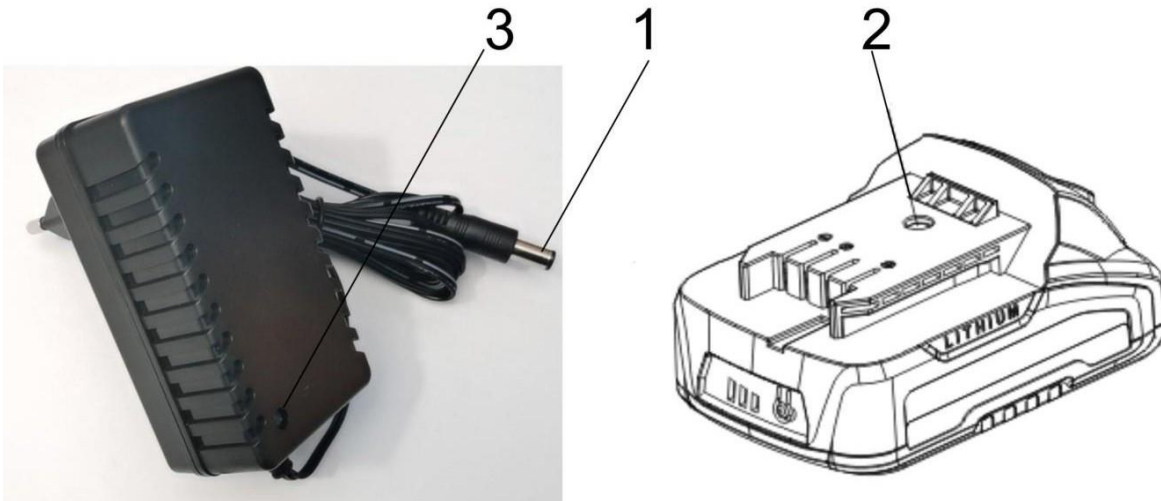

- 6) Überwachen Sie das Ladegerät und den Akku häufig, während sie angeschlossen sind. 7).ziehen Sie den Stecker des Ladegeräts ab und trennen Sie es vom Akku, wenn Sie fertig sind. 8).Lassen Sie das Akkupaket vor der Verwendung vollständig abkühlen.
- 9) Lagern Sie das Ladegerät und den Akku in einem geschlossenen Raum, außerhalb der Reichweite von Kindern.



Hinweis: Wenn der Akku nicht richtig passt, trennen Sie ihn ab und vergewissern Sie sich, dass der Akku das richtige Modell für dieses Ladegerät ist, wie in der Spezifikationstabelle angegeben. Laden Sie keine anderen Akkus oder Akkus, die nicht sicher in das Ladegerät passen.



HINWEIS: Wenn der Akku nach ständigem Gebrauch im Gerät heiß ist, lassen Sie ihn vor dem Aufladen auf Raumtemperatur abkühlen. Dadurch wird die Lebensdauer der Batterien verlängert.



HINWEIS: Nehmen Sie den Akku aus der Ladestation, indem Sie mit dem Daumen oder den Fingern die Entriegelungstaste des Akkus eindrücken und den Akku gleichzeitig abziehen.

Anzeige der Batteriekapazität

Auf dem Akku befinden sich Kapazitätsanzeigen; Sie können den Kapazitätsstatus des Akkus überprüfen, wenn Sie den Knopf drücken. Bevor Sie das Gerät benutzen, drücken Sie bitte den Schalter, um zu prüfen, ob die Batterie voll genug ist, um ordnungsgemäß zu funktionieren.

Diese 3 LEDs zeigen den Kapazitätsstatus des Akkus an: Einsetzen und Herausnehmen des Akkus.



WARNUNG: Bevor Sie Einstellungen vornehmen, stellen Sie sicher, dass die Bohrmaschine ausgeschaltet ist und sich der Drehrichtungsschalter in der Mittelstellung befindet.

1. Entnehmen Sie den Akku: Drücken Sie die Entriegelungslasche des Akkus nach innen und ziehen Sie gleichzeitig den Akku ab.
2. Zum Einsetzen des Akkus schieben Sie den Akku auf die Kontakte des Geräts.

5.2 Auswechseln des Geräteaufsatzes



WARNUNG!

Sichern Sie das Gerät gegen Einschalten (siehe "Ein- und Ausschalten") oder nehmen Sie den Akku aus dem Gerät. Bei versehentlichem Einschalten des Geräts besteht Verletzungsgefahr.

Abnehmen der Gerätebefestigung

- 1). Schieben Sie den Entriegelungshebel (5) bis zum Anschlag ein und halten Sie ihn dann in dieser Position.
- 2). Ziehen Sie den entriegelten Geräteaufsatz ab.
- 3). Lassen Sie den Entriegelungshebel (5) wieder in seine Position gleiten.

Anbringen des Geräteaufsatzes

- 4). Schieben Sie den Geräteaufsatz entlang der Führungsschiene in die Motoreinheit (6). Er rastet hörbar ein.
- 5). Lassen Sie den Entriegelungshebel (5) wieder in seine Position gleiten.
- 6). Prüfen Sie durch Ziehen am Geräteaufsatz, ob dieser fest sitzt.

5.3 Einschalten/Ausschalten

- 1). Einschalten: Drücken Sie den Ein/Aus-Schalter (11), mit dem Sie die Geschwindigkeit stufenlos regeln können. Leichter Druck: niedrige Geschwindigkeit Erhöhter Druck: höhere Geschwindigkeit.
- 2). Ausschalten: Lassen Sie den Ein/Aus-Schalter (11) los. Wenn Sie den Richtungsschalter (7) in die Mittelstellung bringen, ist das Gerät gegen Einschalten gesichert.

5.4 Motoreinheit mit Bohraufsatz

Wechseln des Werkzeugs

- 1). Drehen Sie das schlüssellose Bohrfutter (1) gegen den Uhrzeigersinn, bis die Öffnung des Bohrfutters groß genug ist, um das Werkzeug aufzunehmen.
- 2). Führen Sie das Werkzeug so weit wie möglich in das schlüssellose Spannfutter (1) ein.
- 3). Drehen Sie das schlüssellose Spannfutter (1) im Uhrzeigersinn, um das Werkzeug zu spannen.
- 4). Um das Werkzeug wieder zu entfernen, drehen Sie das schlüssellose Spannfutter (1) und ziehen Sie das Werkzeug heraus.

Wahl des Fanggeräts



WARNUNG! Halten Sie das Gerät an, bevor Sie den Gang wechseln, um Schäden am Werkzeug zu vermeiden.

- 1). Warten Sie, bis das Gerät zum Stillstand gekommen ist.
- 2) Schieben Sie den Wählhebel (3) in die gewünschte Position:

L=> niedrige

Geschwindigkeit

H=>hohe

Geschwindigkeit

Einstellen der Drehrichtung

Die Drehrichtung *des* Geräts kann mit dem Drehrichtungsschalter geändert werden.

1). Warten Sie, bis das Gerät zum Stillstand gekommen ist.

2). Drücken Sie den Drehrichtungsschalter (7) in die gewünschte

Position: Drehung im Uhrzeigersinn: zum Bohren und
Einschrauben von Schrauben.

Drehung gegen den Uhrzeigersinn: zum Lösen der Schrauben.

3) Wenn Sie den Richtungsschalter (7) in die Mittelstellung bringen, ist das Gerät gegen Einschalten gesichert.

Einstellung des Drehmoments

Sie können das maximale Drehmoment voreinstellen.

Die Drehmomenteinstellungen sind mit  19 + beschriftet.

1). Warten Sie, bis das Gerät zum Stillstand gekommen ist.

2). Drehen Sie den Drehmomenteinstellring (2), um das gewünschte Drehmoment einzustellen:

Schrauben: Schritte 1 - 19; Bohren:  Schritt

3). Beginnen Sie mit einer niedrigeren Drehmomentstufe und erhöhen Sie diese nach Bedarf.

Hinweis: Das erforderliche Drehmoment ist abhängig von:

- Die Art und Härte des zu behandelnden Materials;
- Die Art und Länge der verwendeten Schrauben.

5.5 Motoreinheit mit Stichsägevorrichtung



WARNUNG! Sichern Sie das Gerät gegen Einschalten (siehe 'Ein/Ausschalten'). Bei versehentlichem Einschalten des Gerätes besteht Verletzungsgefahr!

Einbau/Wechsel der Klinge



WARNUNG! Sichern Sie das Gerät gegen Einschalten (siehe 'Ein/Ausschalten'). Bei versehentlichem Einschalten des Gerätes besteht Verletzungsgefahr!



Vorsicht, Verletzungsgefahr!

- Verwenden Sie keine stumpfen oder verbogenen Klingen oder Klingen, die auf irgendeine andere Weise beschädigt sind.

- Setzen Sie immer ein geeignetes

Sägeblatt ein. Einsetzen des

Sägeblatts:

1). Schieben Sie den Hebel (15) zur Sägeblattentriegelung bis zum Anschlag nach oben. Schieben Sie die Sägeblattwelle in den Sägeblattaufnahmeschlitz.

- 2). Zum Entriegeln lassen Sie den Hebel los, er kehrt dann in die Ausgangsposition zurück.
- 3). Prüfen Sie durch Ziehen am Sägeblatt, ob es fest sitzt. Entfernen des Sägeblattes:
- 4). Drücken Sie den Hebel (15) zur Sägeblattentriegelung bis zum Anschlag nach oben und ziehen Sie dann das Sägeblatt aus der Sägeblattaufnahme heraus.

Bedienung der Stichsäge

- 1) Vergewissern Sie sich vor dem Einschalten des Geräts, dass es nicht mit dem Werkstück in Berührung kommt.
- 2). Schalten Sie das Gerät ein. Mit dem Ein/Aus-Schalter (11) können Sie die Hubzahl stufenlos einstellen. Leichter Druck: niedrige Hubzahl.
Höherer Druck: höhere Hubzahl. Der Ein/Aus-Schalter kann nicht gesperrt werden.
- 3). Setzen Sie die Fußplatte (13) auf das Werkstück.
- 4). Schneiden Sie mit einer gleichmäßigen Vorwärtsbewegung.
- 5) Nach Beendigung der Arbeiten entfernen Sie zunächst das Sägeblatt aus dem Sägeschnitt und schalten dann das Gerät aus.

5.6 Motoreinheit mit Multifunktionswerkzeug

Wechseln des Werkzeugs



WARNUNG! Sichern Sie das Gerät gegen Einschalten (siehe 'Ein/Ausschalten'). Bei versehentlichem Einschalten des Gerätes besteht Verletzungsgefahr!

- 1). Drücken Sie den Hebel für die Werkzeugentriegelung bis zum Anschlag nach oben.
- 2). Ziehen Sie den entriegelten Werkzeughalter nach vorne ab.
- 3). Setzen Sie das gewünschte Werkzeug auf den Aufnahmedorn. Es sind 12 verschiedene Positionen möglich.
- 4). Drücken Sie den Werkzeughalter wieder in die zentrale Halterung.
- 5). Drücken Sie den Hebel (27) zur Werkzeugentriegelung wieder nach vorne. Der Werkzeughalter ist am Werkzeug befestigt.

Anbringen/Entfernen des Schleifblatts

Die Delta-Schleifplatte ist mit einem Klettverschluss zur schnellen Befestigung des Schleifblattes ausgestattet. Schleifblatt anbringen

- 1). Drücken Sie das Schleifblatt gleichmäßig auf die Delta-Schleifplatte. Achten Sie darauf, dass die Löcher im Schleifblatt über den Öffnungen in der Schleifplatte liegen.

Entfernen des Schleifblatts

2) . Ziehen Sie das Schleifblatt einfach von der Delta-Schleifplatte ab.

Praktische Tipps

Tragen Sie bei der Arbeit mit dem Gerät stets geeignete Kleidung und entsprechende Schutzausrüstung.

Vor jedem Gebrauch muss sichergestellt werden, dass das Gerät ordnungsgemäß funktioniert.

Persönliche Schutzausrüstung und ein voll funktionsfähiges Gerät verringern das Risiko von Verletzungen und Unfällen.

Sägen

- Verwenden Sie nur unbeschädigte Sägeblätter in einwandfreiem Zustand. Verwenden Sie nur Metallsägeblätter für die Metallbearbeitung.
- Achten Sie auf einen stabilen Stand und halten Sie das Gerät mit beiden Händen fest und vom Körper weg.
- Prüfen Sie vor dem Sägen des Werkstücks auf versteckte Fremdkörper wie Nägel oder Schrauben. Diese müssen entfernt werden.
- Einstechschnitte dürfen nur in weichem Material wie Holz oder Gipskartonplatten durchgeführt werden.

Auswahl des Sägeblatts

Holzsägeblatt für Holz, Kunststoff, Gipsplatten

Metallsägeblatt für Bleche, Profile und Rohre

Schleifen

- Verwenden Sie eine Staubabsaugung, wenn Sie mit dem Multischleifgerät schleifen.
- Bewegen Sie das Gerät nach dem Einschalten gegen das Werkstück.
- Reinigen Sie die Schleifplatte, bevor Sie ein Schleifblatt anbringen.
- Arbeiten Sie nur mit Schleifblättern in einwandfreiem Zustand, um gute Schleifergebnisse zu erzielen.
- Arbeiten Sie mit geringem und gleichmäßigem Druck. Dies schont das Gerät und das Schleifblatt.
- Verwenden Sie nicht dasselbe Schleifblatt zum Schleifen verschiedener Materialien (z. B. Metall und dann Holz).

Auswahl des Schleifblattes

Korngröße P-Anwendung

P 60 für den Vorschleif rauher

Holzoberflächen P 80 / 120 für den

Feinschliff

P 240 für den Feinschliff von grundierten und lackierten Flächen

Kratzen

- Verwenden Sie beim Schaben eine hohe Oszillationsrate.
- Arbeiten Sie mit geringem Druck und in einem geringen Winkel, um das Trägermaterial nicht zu beschädigen.

7. Reinigung/Wartung

Hinweis: Reparatur- und Wartungsarbeiten, die nicht in dieser Anleitung beschrieben sind, sollten immer von unserem Service-Center durchgeführt werden. Verwenden Sie nur Originalteile. Schalten Sie das Gerät aus und nehmen Sie den Akku aus dem Gerät, bevor Sie damit arbeiten oder es transportieren.

Hinweis: Die folgenden Reinigungs- und Wartungsarbeiten sollten regelmäßig durchgeführt werden. Dadurch wird eine lange und zuverlässige Lebensdauer gewährleistet.

Reinigung:

Spritzen Sie das Gerät nicht mit Wasser ab und tauchen Sie es nicht in Wasser. Gefahr eines elektrischen Schlages!

Halten Sie die Lüftungsschlitze, das Motorgehäuse und die Griffe des Geräts sauber. Verwenden Sie ein feuchtes Tuch oder eine Bürste. Verwenden Sie keine Reinigungsmittel oder Lösungsmittel. Sie könnten sonst das Gerät irreparabel beschädigen.

Wartung

- Das Gerät ist wartungsfrei.

8. Lagerung

- Bewahren Sie das Gerät an einem trockenen Ort und außerhalb der Reichweite von Kindern auf.
- Entfernen Sie die Batterie, bevor Sie das Gerät für längere Zeit aufbewahren (z. B. im Winterschlaf).
- Lagern Sie den Akku nur im teilgeladenen Zustand. Der Ladezustand sollte bei längerer Lagerung 40 - 60 % betragen (zwei LED-Leuchten der Ladezustandsanzeige (9a) leuchten).
- Überprüfen Sie bei längerer Lagerung den Ladezustand des Akkus und laden Sie ihn ggf. etwa alle 3 Monate auf.
- Um den Akku gut geladen zu halten, sollten Sie das Gerät bei der Lagerung nicht extremer Hitze oder Kälte aussetzen.
- Lagern Sie das Gerät zwischen 10° C und 25° C. Vermeiden Sie während der Lagerung extreme Kälte oder Hitze, damit der Akku nicht an Leistung verliert.

9. ENTSORGUNG



Elektrogeräte sollten nicht zusammen mit Haushaltsgeräten entsorgt werden. Gemäß der europäischen Richtlinie 2012/19/EU über Elektro- und Elektronik-Altgeräte und ihrer Umsetzung in nationales Recht müssen Elektroprodukte getrennt gesammelt und an dafür vorgesehenen Sammelstellen entsorgt werden. Wenden Sie sich an Ihre örtlichen Behörden oder Ihren Händler, um Ratschläge zum Recycling zu erhalten.

BATTERIE-PAKET



Dieses Produkt enthält Li-Ion. Um die natürlichen Ressourcen zu schonen, recyceln oder entsorgen Sie die Batterien bitte ordnungsgemäß. Örtliche, staatliche oder bundesstaatliche Gesetze können die Entsorgung von Li-Ionen-Batterien im normalen Müll verbieten. Wenden Sie sich an Ihre örtliche Abfallbehörde, um Informationen über verfügbare Recycling- und/oder Entsorgungsmöglichkeiten zu erhalten.

10. KONFORMITÄTSERKLÄRUNG

**BUILDER SAS****32, rue Aristide Bergès - ZI 31270 Cugnaux - Frankreich**, erklärt, dass,**Produkt: AKKU-WERKZEUG 18V 3 IN 1**

Markenzeichen: RACING

Modell: RACPV18V3IN1Seriennummer: **20210437772- 20210439821**

mit den grundlegenden Anforderungen und anderen relevanten Bestimmungen der anwendbaren europäischen Richtlinien übereinstimmt, basierend auf der Anwendung der harmonisierten europäischen Normen. Jede nicht genehmigte Änderung des Geräts macht diese Erklärung ungültig.

Europäische Richtlinien (einschließlich, falls zutreffend, deren Änderungen bis zum Datum

der Unterzeichnung); RoHS-Richtlinie 2011/65/EU + (EU) 2015/863

2014/30/EU; 2006/42/EC

LVD-Richtlinie 2014/35/UE

Europäische harmonisierte
Normen

EN 62841-1: 2015; EN 62841-2-1:2018+A11

EN 62841-2-4:2014;EN 62841-2-11: 2016

EN 55014-1:2017;EN 55014-2:2015

EN 61000-3-2:2014; EN 61000-3-3:2013

EN 62233:2008

EN 60335-2-29:2004+A2:2010+A11:2018

EN 60335-1:2012+A11:2014+A13:2017+A1:2019+A2:2019+A14:2019

Cugnaux, 06/04/2021

Philippe MARIE / PDG

Verantwortlich für das technische Dossier: Herr Olivier Patriarca

11. GARANTIE



GARANTIE

Der Hersteller garantiert das Produkt gegen Material- und Verarbeitungsfehler für einen Zeitraum von 2 Jahren ab dem Datum des ursprünglichen Kaufs. Die Garantie gilt nur, wenn das Produkt für den Hausgebrauch bestimmt ist. Die Garantie deckt keine Defekte ab, die auf normale Abnutzung und Verschleiß zurückzuführen sind.

Der Hersteller verpflichtet sich, die vom Vertragshändler als defekt erkannten Teile zu ersetzen. Der Hersteller übernimmt keine Verantwortung für den vollständigen oder teilweisen Austausch der Maschine und/oder die daraus resultierenden Schäden.

Die Garantie deckt keine Pannen ab, die auf Folgendes zurückzuführen sind:

- unzureichende Wartung.
- anormale Montage, Einstellung oder Bedienung des Produkts.
- Teile, die einem normalen Verschleiß unterliegen.

Die Garantie erstreckt sich nicht auf:

- Versand- und Verpackungskosten.
- Verwendung des Werkzeugs für einen anderen Zweck als den, für den es konzipiert wurde.
- die Verwendung und Wartung der Maschine auf eine Weise, die nicht in der Bedienungsanleitung beschrieben ist.

Aufgrund unserer Politik der ständigen Produktverbesserung behalten wir uns das Recht vor, Spezifikationen ohne Vorankündigung zu ändern oder zu ergänzen. Infolgedessen kann das Produkt von den darin enthaltenen Informationen abweichen. Eine Änderung wird jedoch ohne Vorankündigung vorgenommen, wenn sie als Verbesserung der vorhergehenden Eigenschaft erkannt wird.

LESEN SIE DAS HANDBUCH SORGFÄLTIG DURCH, BEVOR SIE DAS GERÄT BENUTZEN.

Bei der Bestellung von Ersatzteilen geben Sie bitte die Teilenummer oder den Code an, den Sie in der Ersatzteilliste in dieser Anleitung finden. Bewahren Sie den Kaufbeleg auf; ohne ihn erlischt der Garantieanspruch. Um Ihnen mit Ihrem Produkt zu helfen, laden wir Sie ein, uns telefonisch oder über unsere Website zu kontaktieren:

- **+33 (0)9.70.75.30.30**

• **<https://services.swap-europe.com/contact>**

Sie müssen ein "Ticket" über die Webplattform erstellen.

- Registrieren Sie sich oder erstellen Sie ein Konto.
- Geben Sie die Referenz des Werkzeugs an.
- Wählen Sie den Betreff Ihrer Anfrage.
- Beschreiben Sie Ihr Problem.
- Fügen Sie folgende Unterlagen bei: Rechnung oder Kaufbeleg, Foto des Typenschildes (Seriennummer), Foto des benötigten Teils (z. B. abgebrochene Stifte am



11. GARANTIE

Transformatorstecker).

12. PRODUKTAUSFALL

WAS IST ZU TUN, WENN MEINE MASCHINE AUSFÄLLT?

Wenn Sie Ihr Produkt in einem Geschäft gekauft haben:

- a) Entleeren Sie den Kraftstofftank, falls Ihr Gerät über einen solchen verfügt.
- b) Vergewissern Sie sich, dass Ihr Gerät vollständig, mit allem mitgelieferten Zubehör und sauber ist! Ist dies nicht der Fall, wird die Reparaturwerkstatt das Gerät ablehnen.

Gehen Sie mit der kompletten Maschine und dem Kassenbon oder der Rechnung zum Geschäft.

Wenn Sie Ihr Produkt auf einer Website gekauft haben:

- a) Entleeren Sie den Kraftstofftank, falls Ihr Gerät über einen solchen verfügt.
- b) Vergewissern Sie sich, dass Ihr Gerät vollständig, mit allem mitgelieferten Zubehör und sauber ist! Ist dies nicht der Fall, wird die Reparaturwerkstatt das Gerät ablehnen.
- c) Erstellen Sie ein SWAP-Europe-Service-Ticket auf der Website: <https://services.swap-europe.com> Bei der Erstellung des Anfrage bei SWAP-Europe, müssen Sie die Rechnung und das Foto des Typenschilds (Seriennummer) beifügen.
- d) Wenden Sie sich an die Reparaturwerkstatt, um sicherzustellen, dass sie verfügbar ist, bevor Sie das Gerät abliefern.

Begeben Sie sich mit der kompletten Maschine, zusammen mit der Kaufrechnung und dem Stationsblatt, das Sie nach Ausfüllen des Serviceantrags auf der SWAP-Europe-Website herunterladen können, zur Reparaturstation.

Für Maschinen mit Motorschaden der Hersteller BRIGGS & STRATTON, HONDA und RATO beachten Sie bitte die folgenden Hinweise.

Reparaturen werden von zugelassenen Motorenherstellern dieser Hersteller durchgeführt, siehe deren Website:

- <http://www.briggsandstratton.com/eu/fr>
- <http://www.honda-engines-eu.com/fr/service-network-page;jsessionid=5EE8456CF39CD572AA2AEEDFD290CDAE>
- <https://www.rato-europe.com/it/service-network>

Bitte bewahren Sie die Originalverpackung auf, um eine Rücksendung durch den Kundendienst zu ermöglichen, oder verpacken Sie Ihr Gerät in einen ähnlichen Karton mit den gleichen Abmessungen.

Bei Fragen zu unserem Kundendienst können Sie eine Anfrage auf unserer Website <https://services.swap-europe.com> stellen.

Unsere Hotline bleibt erreichbar unter +33 (9) 70 75 30 30.



13. GARANTIEAUSSCHLÜSSE

DIE GARANTIE DECKT NICHT AB:

- Inbetriebnahme und Einrichtung des Produkts.
- Schäden, die durch normale Abnutzung des Produkts entstehen.
- Schäden, die durch unsachgemäßen Gebrauch des Produkts entstehen.
- Schäden, die durch eine nicht der Gebrauchsanweisung entsprechende Montage oder Inbetriebnahme entstanden sind.
- Vergaserbedingte Ausfälle über 90 Tage hinaus und Verschmutzung der Vergaser.
- Regelmäßige und Standard-Wartungsereignisse.
- Veränderungen und Demontagen, die unmittelbar zum Erlöschen der Garantie führen.
- Produkte, deren ursprüngliche Echtheitskennzeichnung (Marke, Seriennummer) beschädigt oder verändert wurde oder zurückgezogen.
- Ersatz von Verbrauchsmaterial.
- Die Verwendung von Nicht-Originalteilen.
- Bruch von Teilen nach Stößen oder Vorsprüngen.
- Aufschlüsselung des Zubehörs.
- Defekte und ihre Folgen, die auf eine äußere Ursache zurückzuführen sind.
- Verlust von Bauteilen und Verlust durch unzureichende Verschraubung.
- Schneiden von Bauteilen und Schäden, die durch das Lösen von Teilen entstehen.
- Überlastung oder Überhitzung.
- Schlechte Qualität der Stromversorgung: fehlerhafte Spannung, Spannungsfehler usw.
- Schäden, die dadurch entstehen, dass das Produkt während der für die Reparatur erforderlichen Zeit nicht genutzt werden kann und ganz allgemein die Kosten im Zusammenhang mit der Immobilisierung des Produkts.
- Die Kosten für ein Zweitgutachten, das von einem Dritten im Anschluss an einen Kostenvoranschlag einer SWAP-Europe-Reparaturwerkstatt erstellt wird
- Die Verwendung eines Produkts, das einen Defekt oder eine Beschädigung aufweist, die nicht sofort gemeldet und/oder mit den Diensten von SWAP-Europe repariert wurde.
- Verschlechterung durch Transport und Lagerung*.
- Markteinführungen über 90 Tage hinaus.
- Öl, Benzin, Fett.
- Schäden im Zusammenhang mit der Verwendung von nicht konformen Kraftstoffen oder Schmiermitteln.

* Gemäß der Transportgesetzgebung müssen Transportschäden innerhalb von 48 Tagen nach der Ankunft bei der Spedition gemeldet werden.

Stunden nach Feststellung per Einschreiben mit Rückschein. Dieses Dokument ist eine Ergänzung zu Ihrer Kündigung, eine nicht erschöpfende Liste.

Achtung: alle Bestellungen müssen in Anwesenheit des Zustellers überprüft werden. Im Falle einer Ablehnung durch den Zusteller, müssen Sie einfach die Lieferung ablehnen und Ihre Ablehnung mitteilen.

Zur Erinnerung: Die Vorbehalte schließen die Benachrichtigung per Einschreiben mit Empfangsbestätigung innerhalb von 72 Tagen nicht aus. Stunden.

Informationen:

13. GARANTIEAUSSCHLÜSSE

Thermogeräte müssen jede Saison eingewintert werden (Service auf der Website von SWAP-Europe).
Batterien müssen aufgeladen werden, bevor sie gelagert werden.